

**Montageanleitung
BF 134 / TYP 220
Eckkabine, 2 Drehtüren
an Fixteilen**

**Installation instruction
BF 134 / TYPE 220
Corner cubicle with 2
swing doors fixed
to in-line panels**

Wichtige Informationen:
Important information:

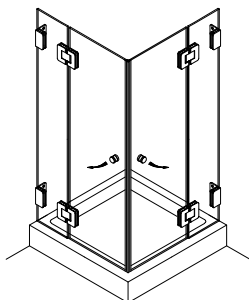

Vor der Montage Glasflächen mit handelsüblichem Glasreiniger im Bereich der Klemmflächen reinigen.

All glass clamping areas are to be cleaned with standard glass cleaning products prior to installation.



keine Verdünnung verwenden
 Do not use thinners

Wichtiger Hinweis

Glas beim Auspacken immer mit Schutz (Pappe oder Ähnlichem) auf den Fußboden stellen. Kanten und Ecken des Glases nicht anstoßen lassen. Konstruktionsbedingt ist bei rahmenlosen Duschatbrennungen keine absolute Abdichtung erreichbar. Die Montage der jeweils beiliegenden Dichtlippen gewährleistet die maximal erreichbare Dichtigkeit. Alle Maßangaben in mm!

Important notice!

While unpacking the glass always use the protection of the wood or cardboard, as available and set it on the floor. Be careful not to bump into anything with the trim and edges of the glass. Because of the construction of the frameless shower enclosure a complete seal cannot be obtained. The installation of the enclosed seals, provide the maximal obtainable sealant. All measurments are in mm.

Montagewerkzeug:
Assembly tools:

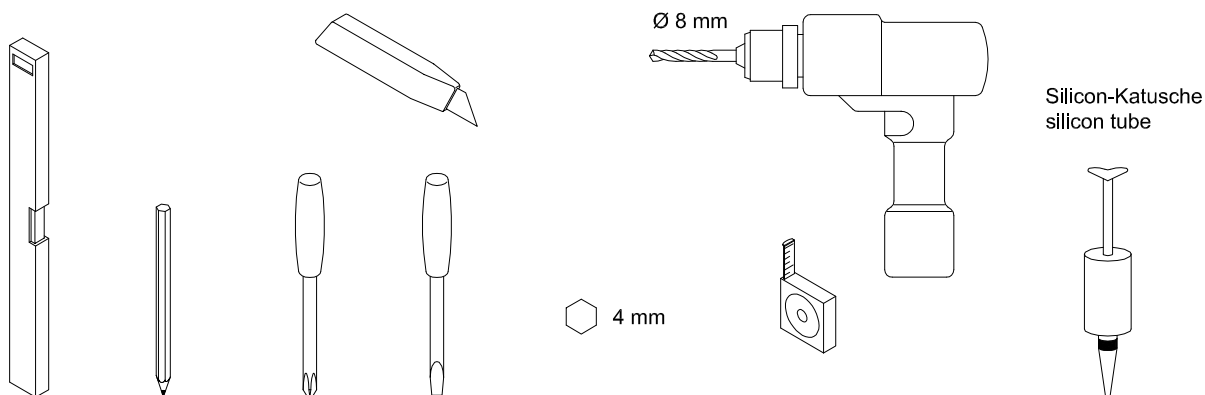

Lieferumfang:
Scope of delivery:

DIN links wie gezeichnet / DIN rechts spiegelbildlich
DIN left shown / DIN right in mirror image

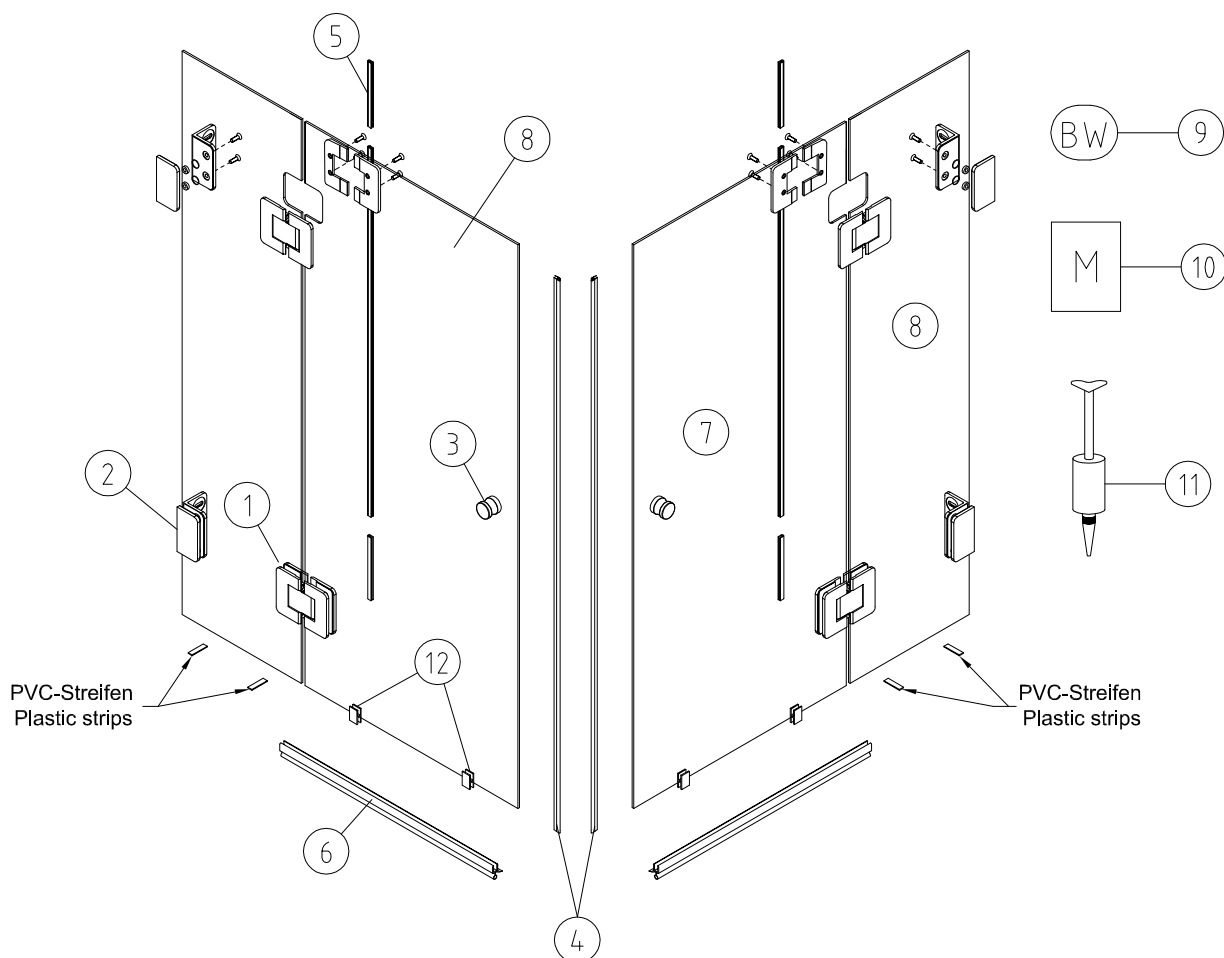

Material

- | | |
|--|---|
| ① Band G/G 180° fluchtend / glass/glass hinge 180° flush | 4 |
| ② Winkel G/W / bracket glass/wall | 4 |
| ③ Türkнопf / door knob | 2 |
| ④ Paar Magnetdichtung 90° KS / pair of magnetic seals 90° KS | 1 |
| ⑤ Schlauchdichtung / soft nose seal | 6 |
| ⑥ Wasserabweiser biegsam / water disperser flexible | 2 |
| ⑦ Glas Drehtür (optional) / glass swing door (optional) | 2 |
| ⑧ Glas Fixteil (optional) / glass in-line panel (optional) | 2 |
| ⑨ Beipack Wandbefestigung / fixtures enclosed | 1 |
| ⑩ Montageanleitung / mounting instruction | 1 |
| ⑪ Silikon-Katusche / silicon tube | 1 |
| ⑫ Montage Hilfe / assembly blocks | 4 |

Einbausituation / Mounting arrangement

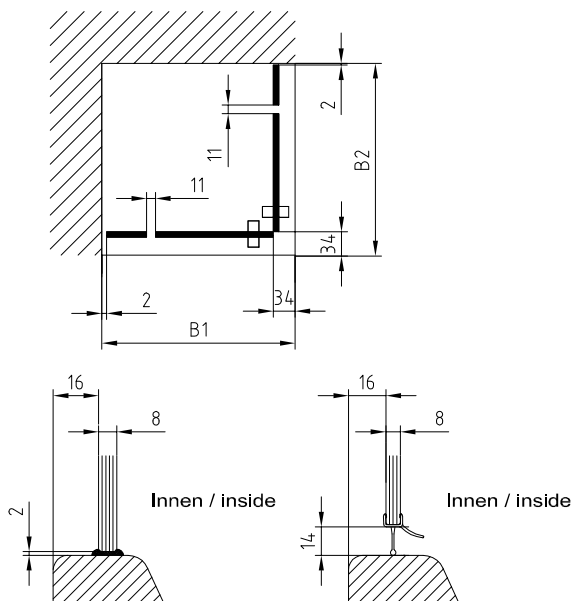

- 1** Winkel Glas/Wand an Fixteile schrauben.
Screw on brackets glass/wall onto in-line panels.

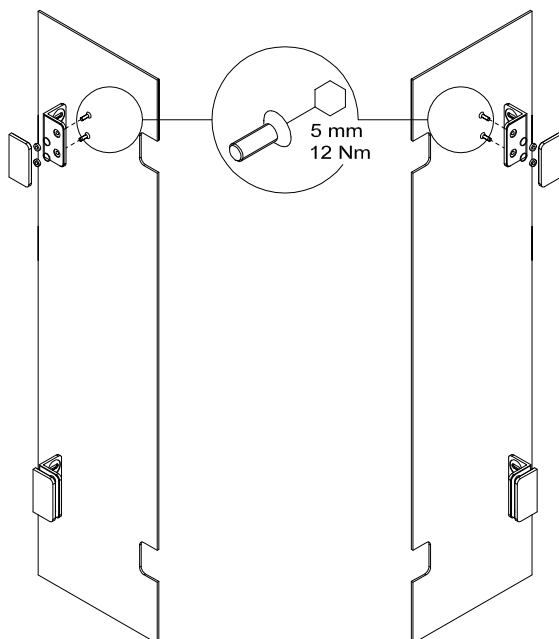

- 2** PVC-Streifen zur Distanzhaltung unterlegen.
Fixteile ausrichten, anzeichnen, bohren und verschrauben.
Place the plastic-strips under the glass to keep the distance.
Set up in-line panels, mark, drill and screw on.

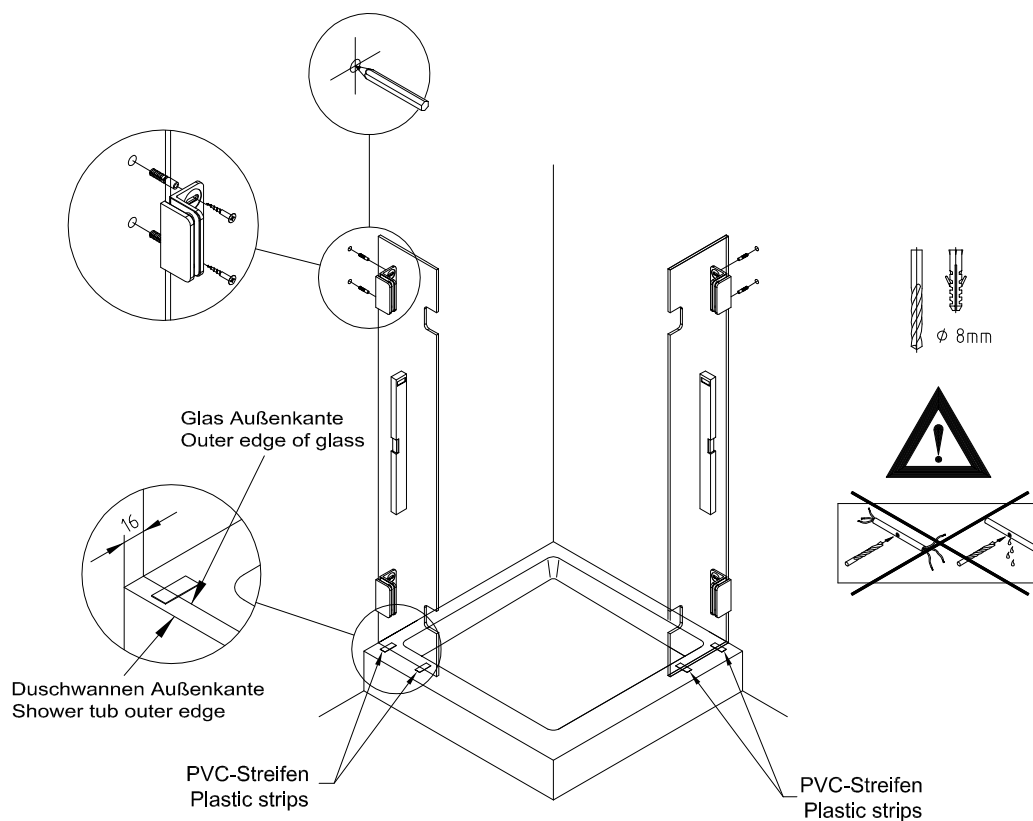

3

Bänder Glas/Glas an Fixteile schrauben.
Screw on hinges glass/glass onto in-line panels.

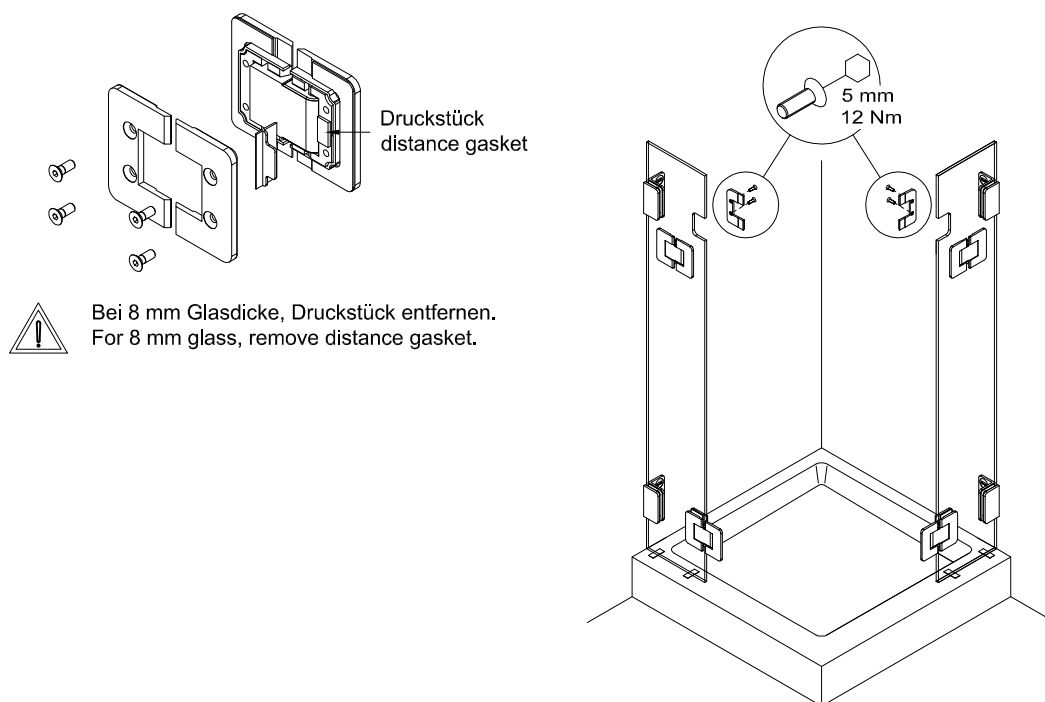

4

Knopf montieren, Magnetdichtungen und Montagehilfen aufstecken.
Screw on door knob, attach the magnetic seals and the assembly blocks.

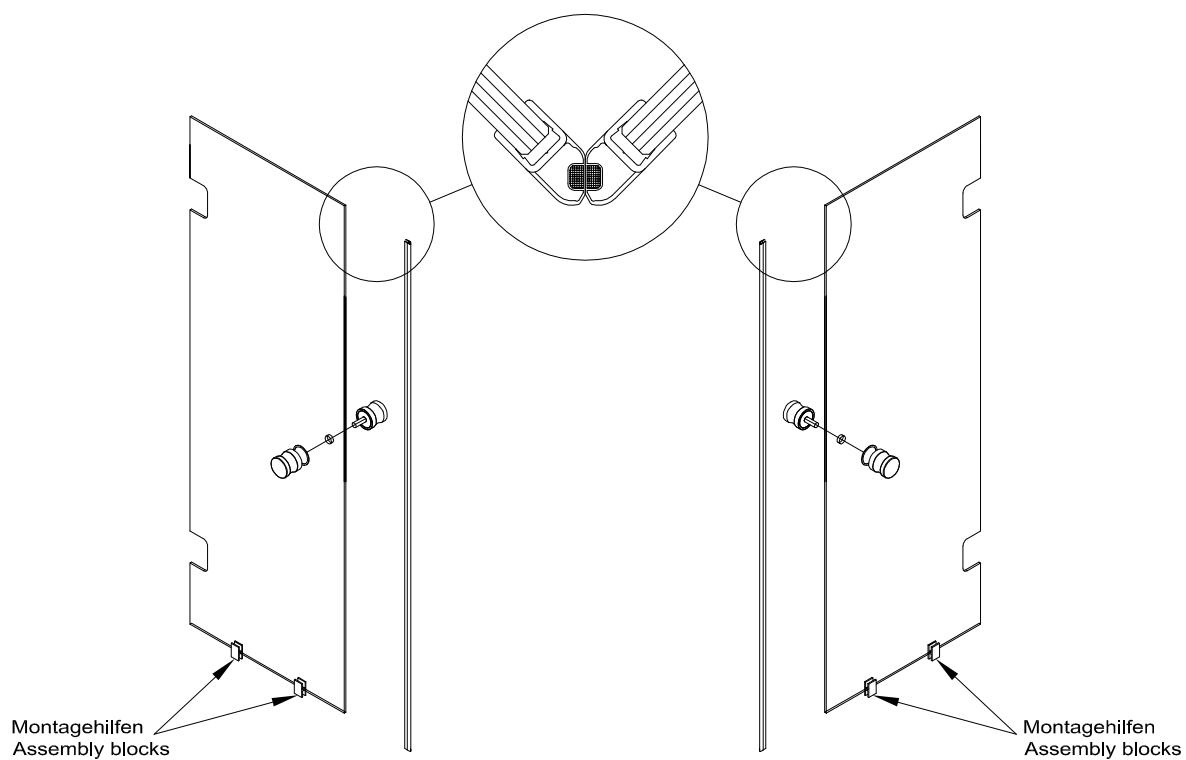

5

Drehtüren montieren.

Assemble of the swing doors.

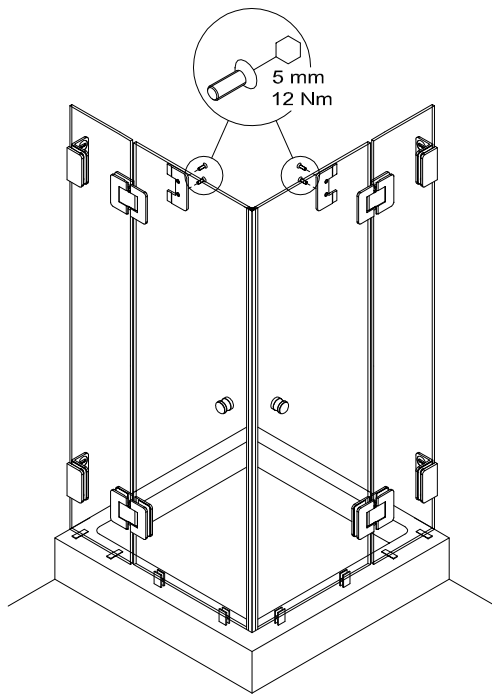

6

1. PVC-Streifen vorsichtig kürzen.
2. Montagehilfen entfernen.
Wasserabwäser und Schlauchdichtung aufstecken.
3. Fixteile versiegeln.
4. Abdeckkappen aufkleben.

1. Shorten plastic strips carefully.
2. Remove assembly blocks.
Attach water disperser and soft nose seal.
3. Seal the in-line panels.
4. Glue on cover caps.

