

**Montageanleitung  
BF 134 / TYP 131  
Eckkabine  
1 Drehtür und  
1 verkürztes Seitenwand**

**Installation instruction  
BF 134 / TYPE 131  
Corner shower enclosure  
with swing door and 90°  
shorted side panel**

**Wichtige Informationen:**  
**Important information:**

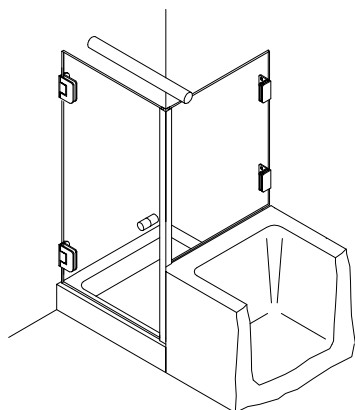

Vor der Montage Glasflächen mit handelsüblichem Glasreiniger im Bereich der Klemmflächen reinigen.

All glass clamping areas are to be cleaned with standard glass cleaning products prior to installation.



keine Verdünnung verwenden  
 Do not use thinners

**Wichtiger Hinweis**

Glas beim Auspacken immer mit Schutz (Pappe oder Ähnlichem) auf den Fußboden stellen. Kanten und Ecken des Glases nicht anstoßen lassen. Konstruktionsbedingt ist bei rahmenlosen Duschartennungen keine absolute Abdichtung erreichbar. Die Montage der jeweils beiliegenden Dichtlippen gewährleistet die maximal erreichbare Dichtigkeit. Alle Maßangaben in mm!

**Important notice!**

While unpacking the glass always use the protection of the wood or cardboard, as available and set it on the floor. Be careful not to bump into anything with the trim and edges of the glass. Because of the construction of the frameless shower enclosure a complete seal cannot be obtained. The installation of the enclosed seals, provide the maximal obtainable sealant. All measurements are in mm.

**Montagewerkzeug:**  
**Mounting tool:**

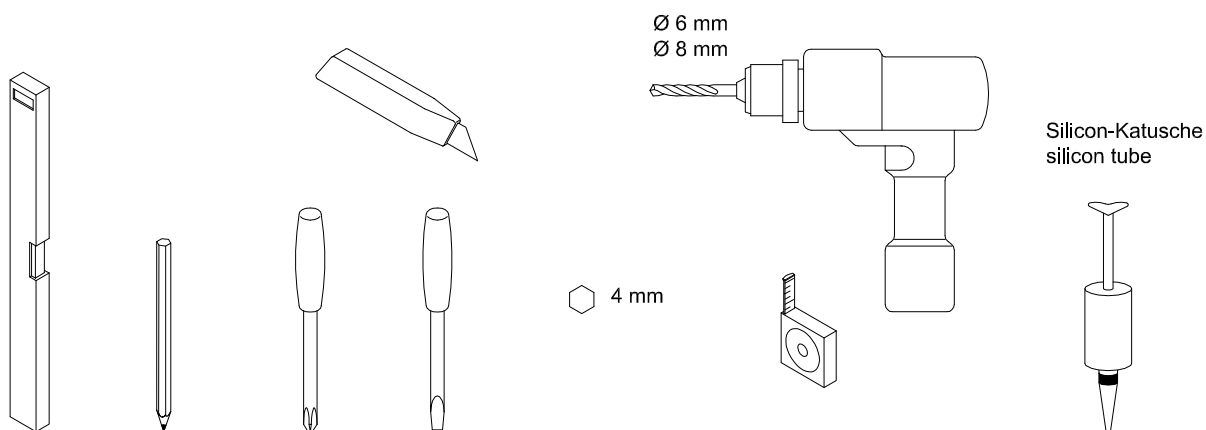

Lieferumfang:  
Scope of delivery:

DIN links wie gezeichnet / DIN rechts spiegelbildlich  
DIN left shown / DIN right in mirror image

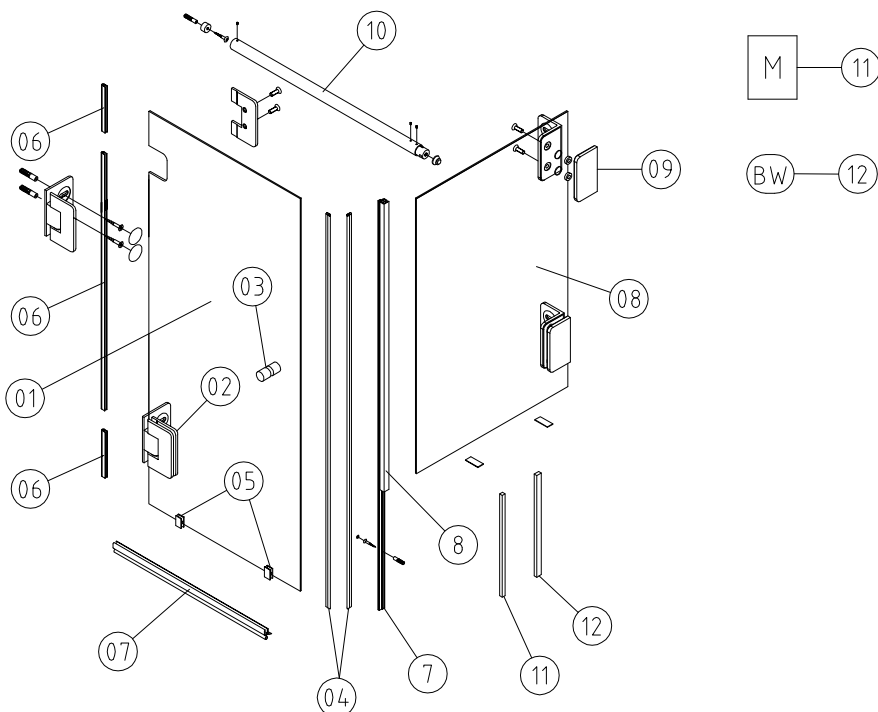

**Material**

- |  |   |
|--|---|
| ① Glas Drehtür (optional) / glass swing door (optional)      | 1 |
| ② Band G/W / glass/wall hinge                                | 2 |
| ③ Türkнопf / door knob                                       | 1 |
| ④ Paar Magnetchichtung 90° KS / pair of magnetic seal 90° KS | 1 |
| ⑤ Montagehilfen / assembly blocks                            | 2 |
| ⑥ Schlauchdichtung 8 mm / soft nose seal 8 mm                | 3 |
| ⑦ Wasserabweiser biegsam / water disperser flexible          | 1 |
| ⑧ Glas Seitenteil (optional) / glass side panel (optional)   | 1 |
| ⑨ Winkel G/W / bracket glass/wall                            | 2 |
| ⑩ Haltestange / universal support bar                        | 1 |
| ⑪ Montageanleitung / assembly instruction                    | 1 |
| ⑫ Beipack Wandbefestigung / fixtures enclosed                | 1 |

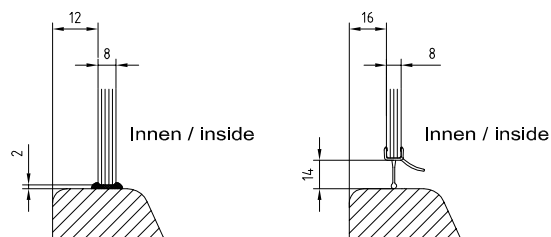
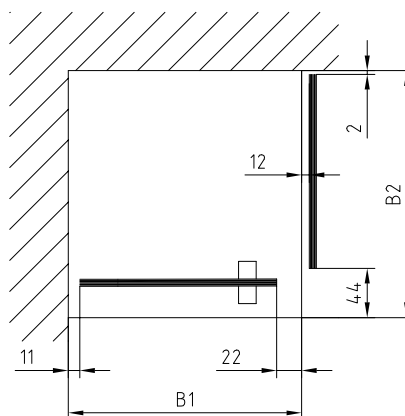

# 1

Winkel auf das Glas schieben und Schrauben anziehen.  
Magnetdichtung auf das Profil stecken.

Push on brackets onto side panel and screw on.  
Attach the magnetic seal.

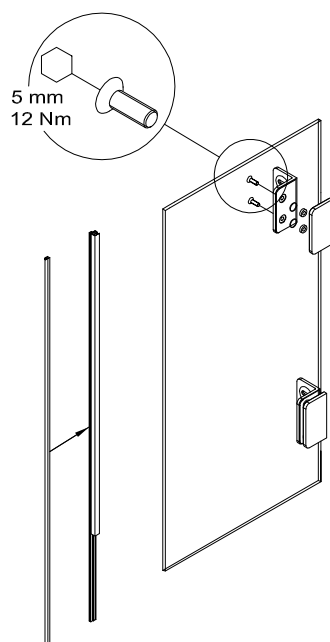

# 2

PVC-Streifen unterlegen.  
Seitenteil ausrichten und Bohrungen anzeichnen.  
Seitenteil und Profil montieren.

Set up the plastic strips.  
Set up glass side panel and mark the bore holes.  
Assemble the glass side panel and the profiles.

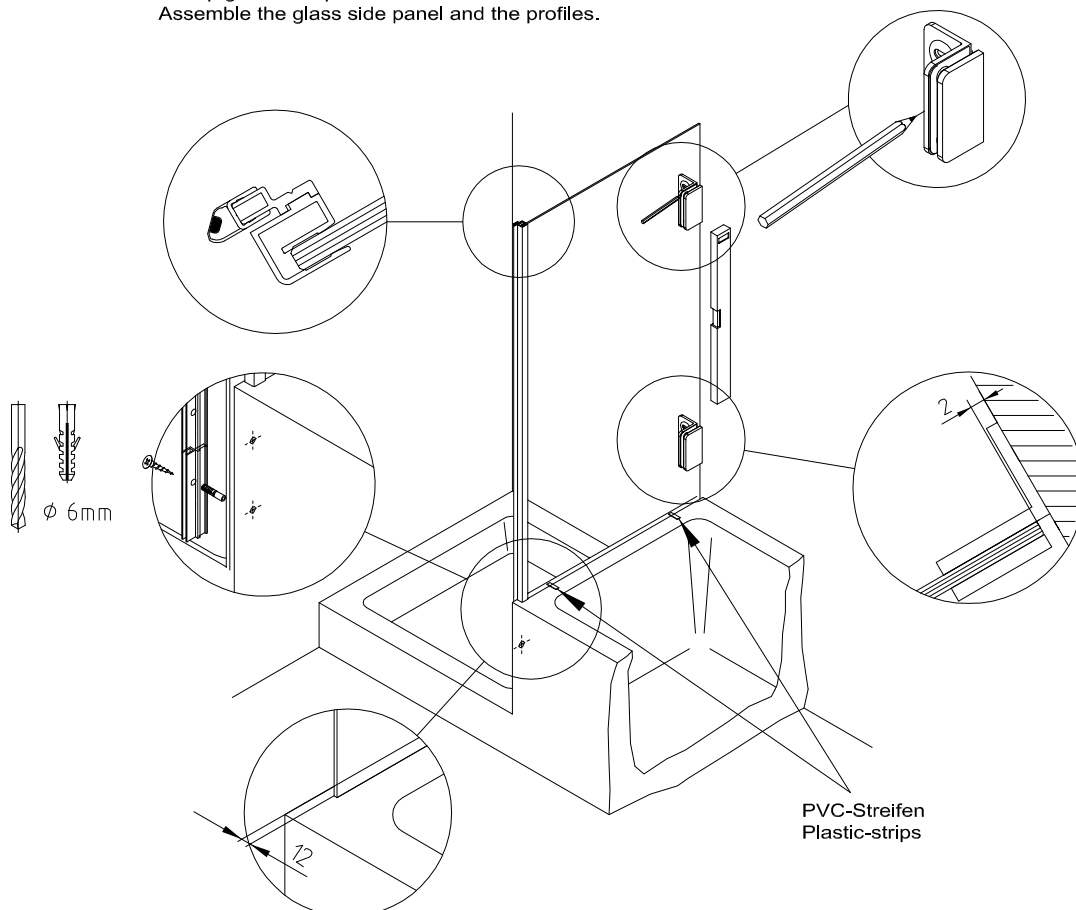

### 3 Bänder und Knopf an das Glas schrauben. Magnetdichtung und Montagehilfen aufstecken.

Screw on hinges and door knob.  
Attach magnetic profile and assembly blocks.

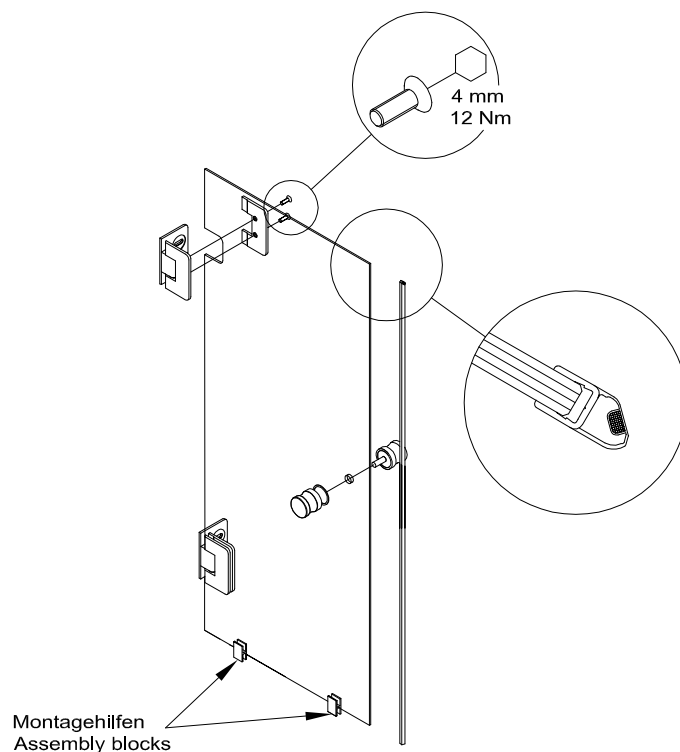

### 4 Tür ausrichten und Bohrungen anzeichnen Set up door and mark the bore holes

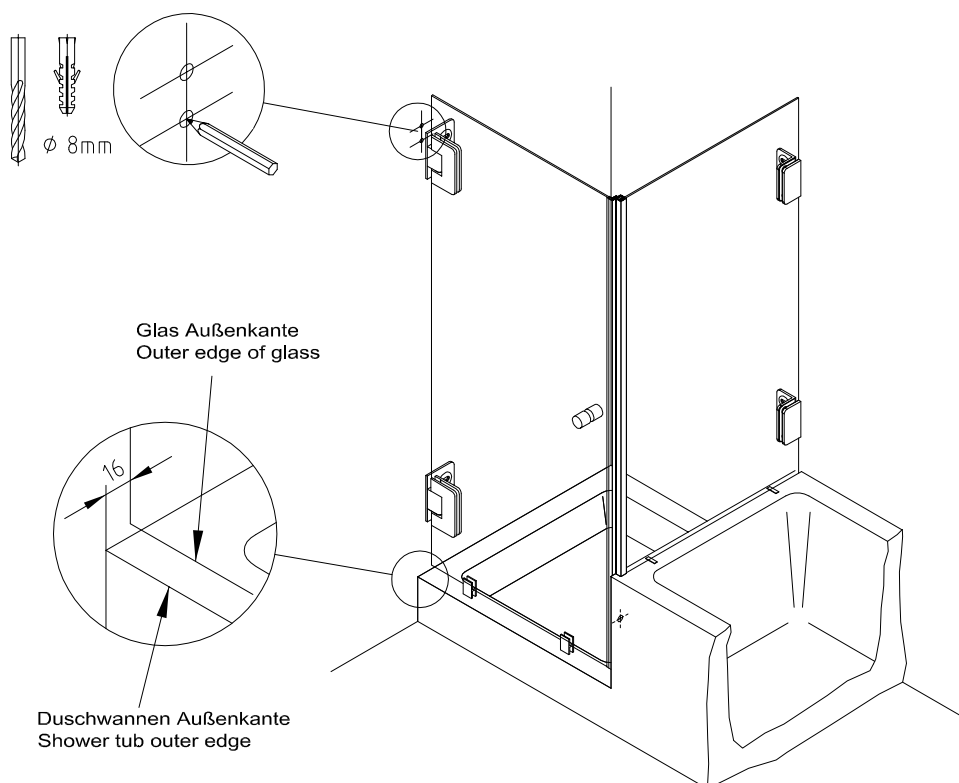

# 5

Löcher bohren und Bänder anschrauben.  
Drill holes and screw on hinges.

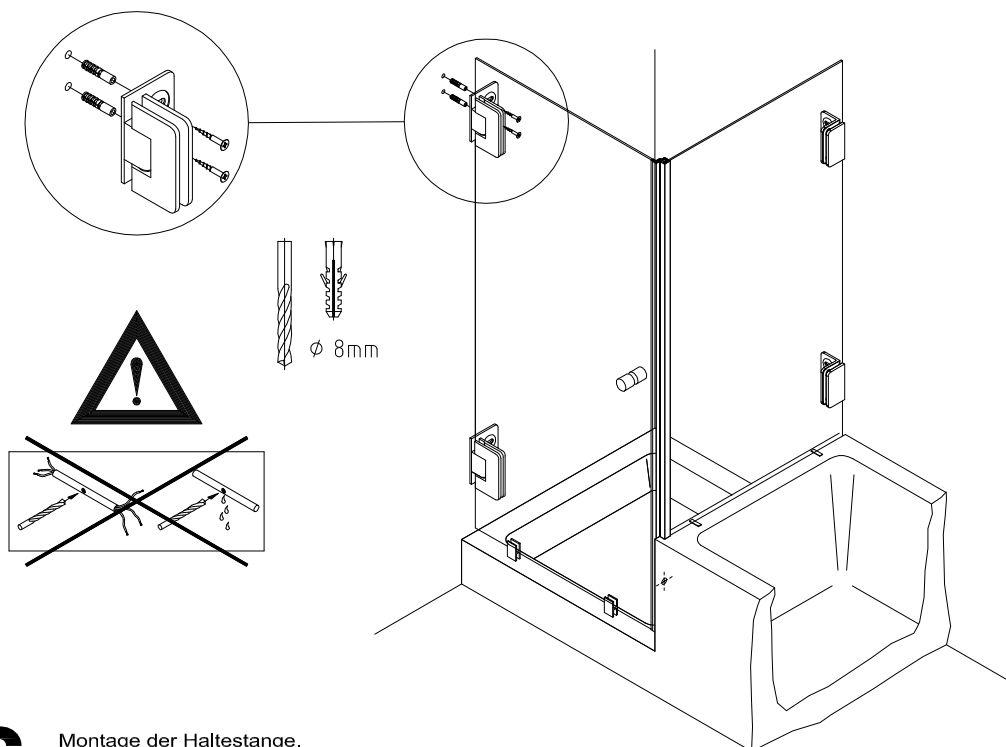

# 6

Montage der Haltestange.  
Assembly of universal support bar.

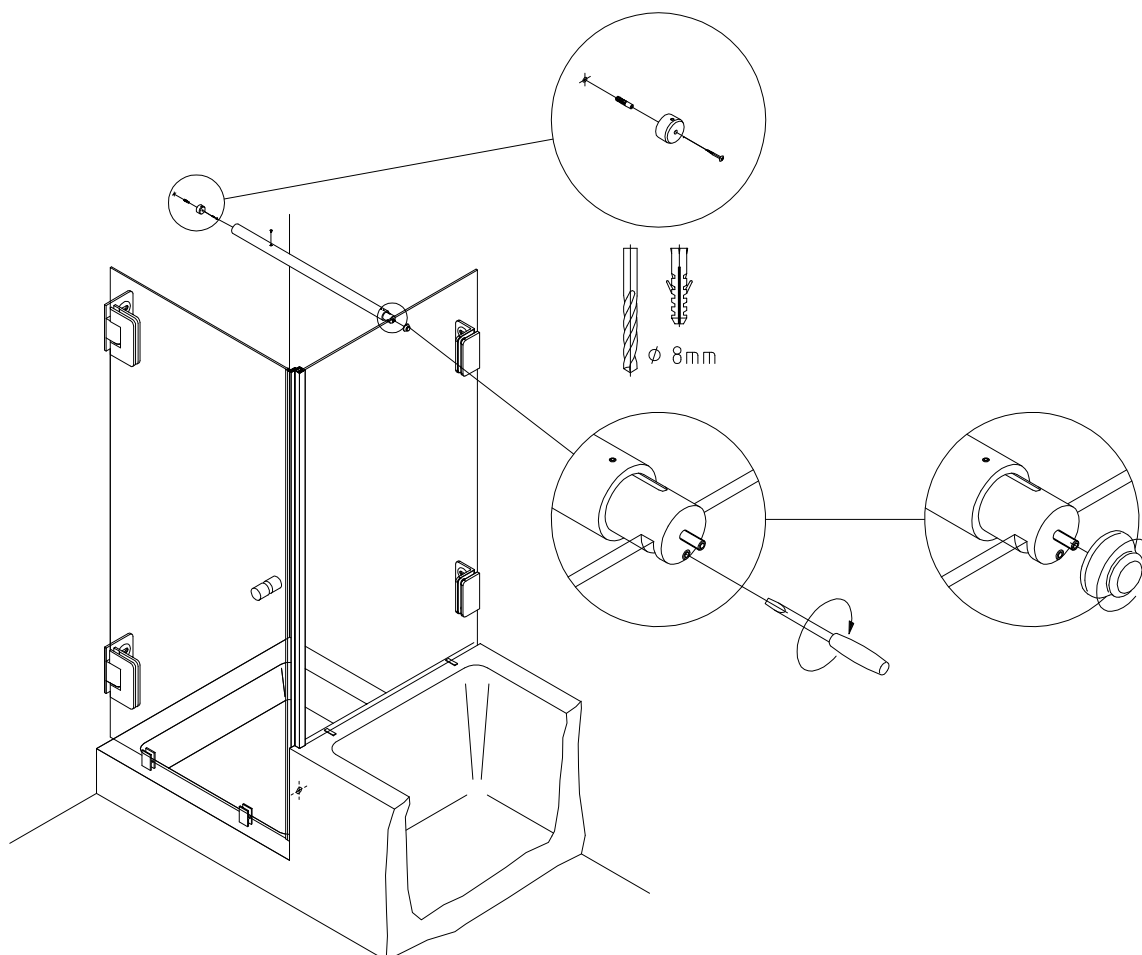

# 7

1. Schlauchdichtungen und Wasserabweiser aufstecken.
2. PVC Streifen vorsichtig kürzen.
3. Fixteil versiegeln.
4. Kappen aufkleben.

1. Attach softnose seal and water disperser.
2. Shorten plastic strip carefully.
3. Seal up in-line panel.
4. Glue on cover caps.

