

**Montageanleitung  
BF 134 / TYP 120  
Eckkabine  
2 Drehtüren**

**Installation instruction  
BF 134 / TYPE 120  
Corner cubicle with  
two swing doors**

**Wichtige Informationen:**  
**Important information:**

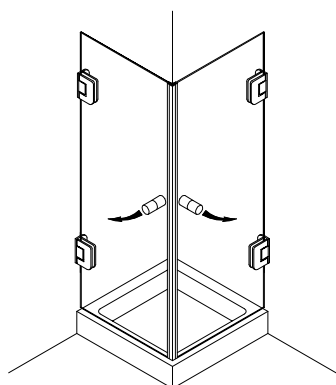

Vor der Montage Glasflächen mit handelsüblichem Glasreiniger im Bereich der Klemmflächen reinigen.

All glass clamping areas are to be cleaned with standard glass cleaning products prior to installation.



keine Verdünnung verwenden  
Do not use thinners

**Wichtiger Hinweis**

Glas beim Auspacken immer mit Schutz (Pappe oder Ähnlichem) auf den Fußboden stellen. Kanten und Ecken des Glases nicht anstoßen lassen. Konstruktionsbedingt ist bei rahmenlosen Duschtrennungen keine absolute Abdichtung erreichbar. Die Montage der jeweils beiliegenden Dichtlippen gewährleistet die maximal erreichbare Dichtigkeit. Alle Maßangaben in mm!

**Important notice!**

While unpacking the glass always use the protection of the wood or cardboard, as available and set it on the floor. Be careful not to bump into anything with the trim and edges of the glass. Because of the construction of the frameless shower enclosure a complete seal cannot be obtained. The installation of the enclosed seals, provide the maximal obtainable sealant. All measurements are in mm.

**Montagewerkzeug:**  
**Assembly tools:**

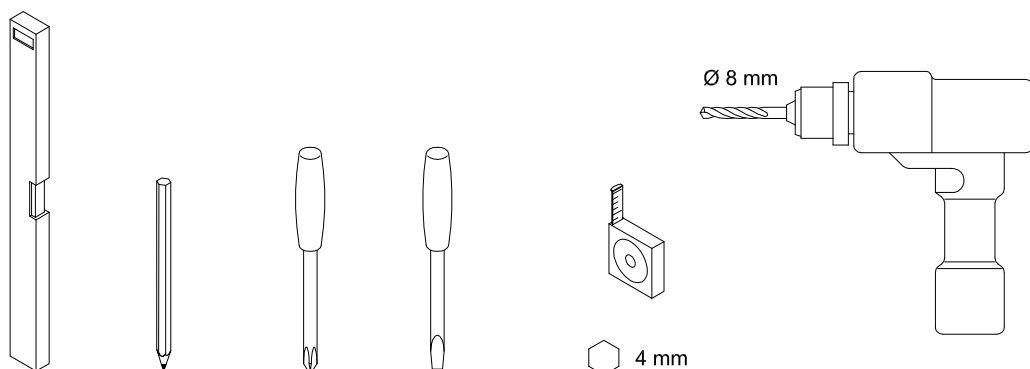

**Lieferumfang:**  
**Scope of delivery:**

DIN links wie gezeichnet / DIN rechts spiegelbildlich  
DIN left shown / DIN right in mirror image

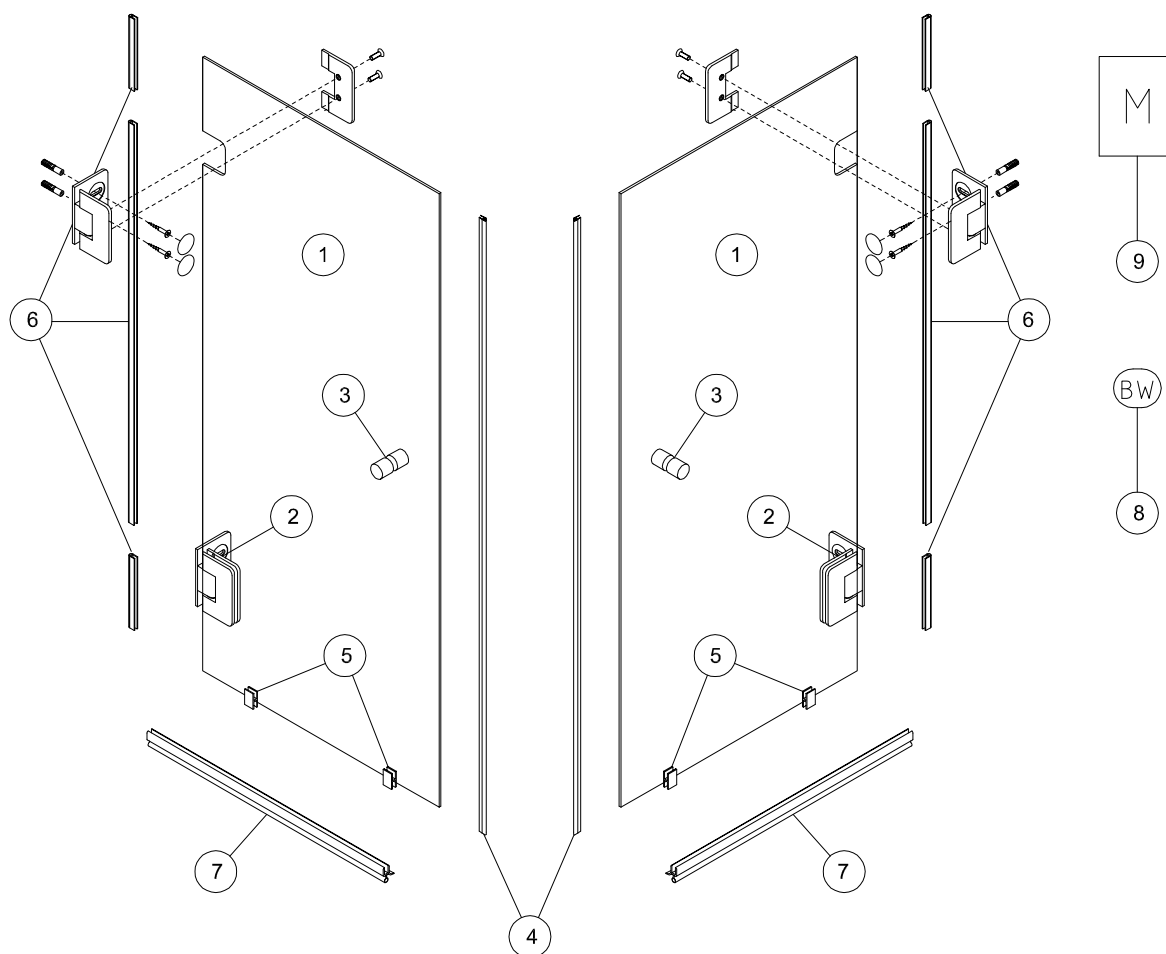

**Material**

- ① Glas Drehtür (optional) / glass swing door (optional)
- ② Band G/W / glass/wall hinge
- ③ Türkнопf / door knob
- ④ Paar Magnetchichtung 90° KS / pair of magnetic seal 90° KS
- ⑤ Montagehilfen / assembly blocks
- ⑥ Schlauchdichtung 8 mm / soft nose seal 8 mm
- ⑦ Wasserabweiser biegsam / water disperser flexible
- ⑧ Montageanleitung / assembly instruction
- ⑨ Beipack Wandbefestigung / fixtures enclosed

- 2
- 4
- 2
- 1
- 4
- 6
- 2
- 1
- 1

**Einbausituation:**  
**Mounting arrangement:**

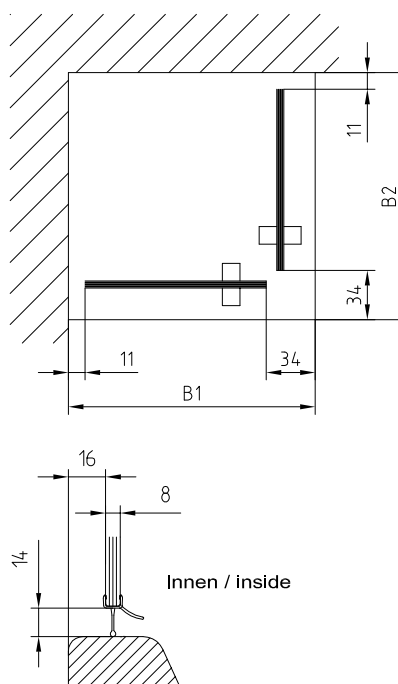

# 1

Bänder und Knopf an das Glas schrauben.  
Magnetdichtung und Montagehilfen aufstecken.

Screw on hinges and door knob.  
Attach magnetic support profile and assembly blocks.

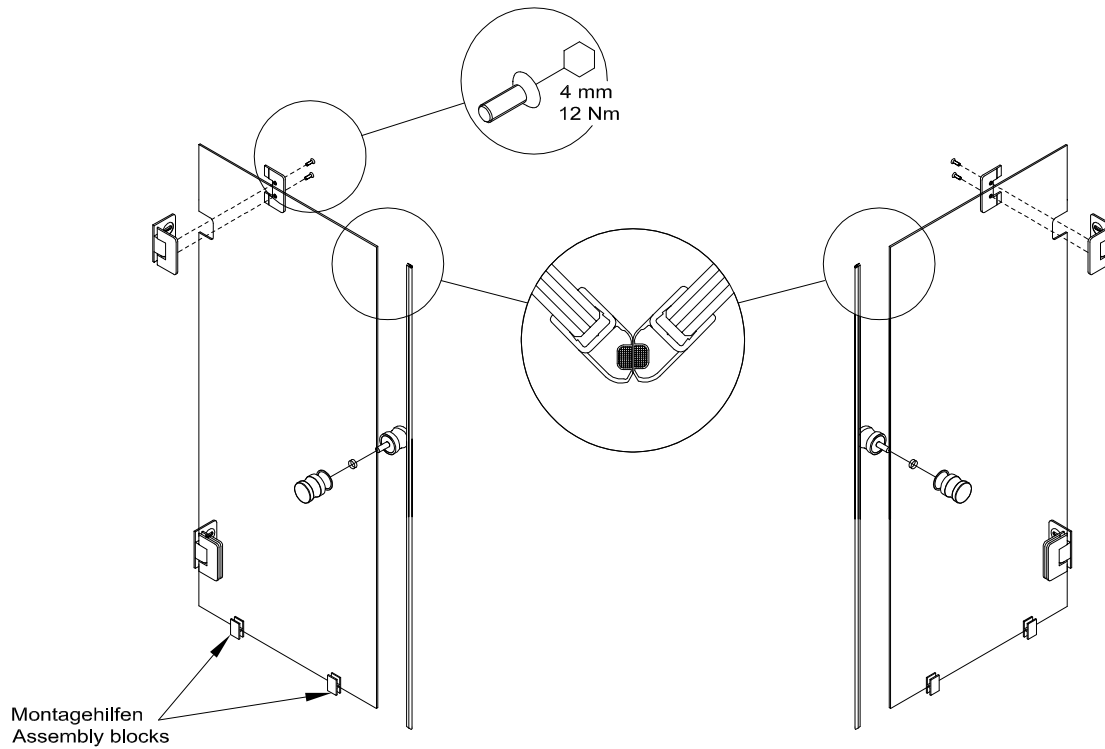

# 2

Tür ausrichten und Bohrungen anzeichnen

Set up door and mark the drill holes

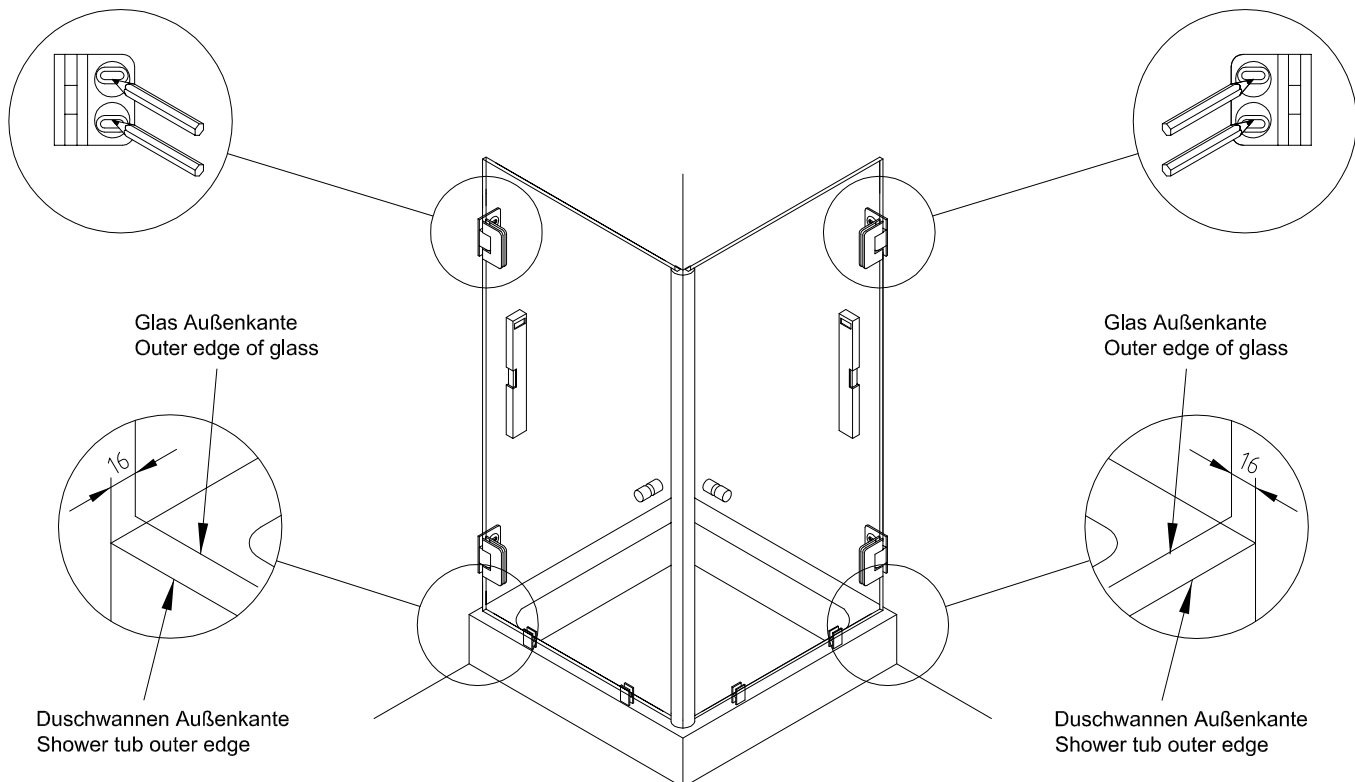

# 3

Löcher bohren und Tür anschrauben

Drill holes and fix the door

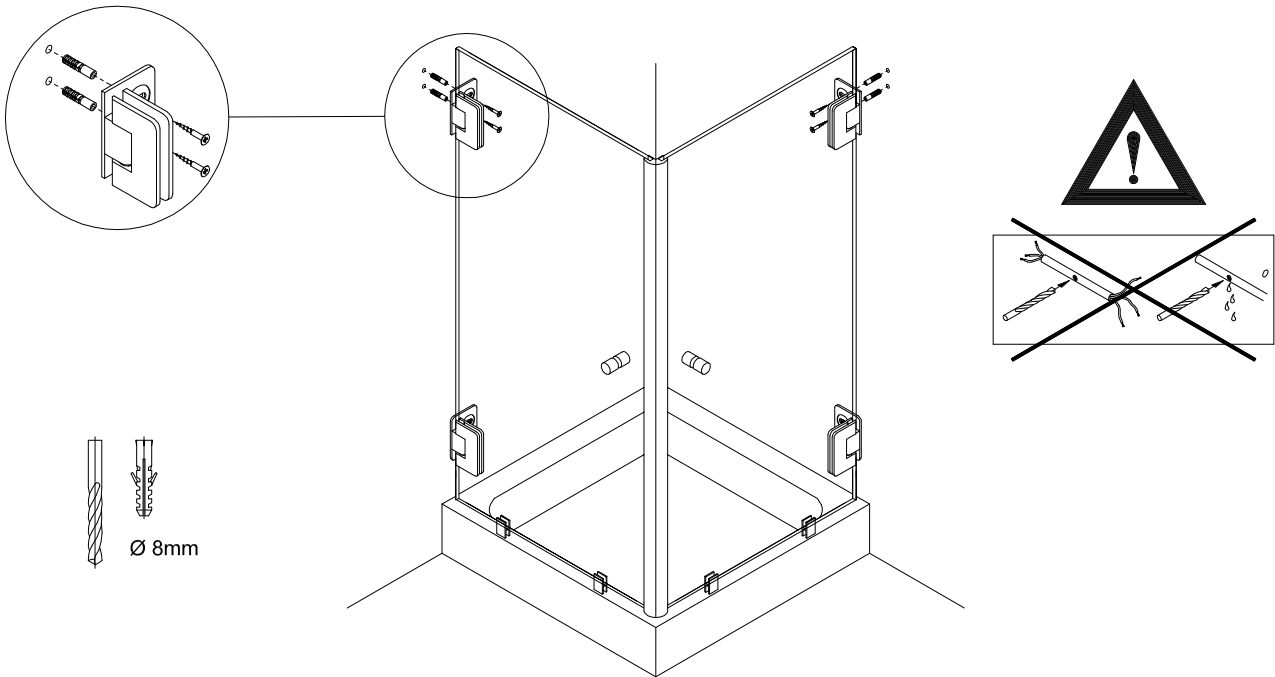

# 4

1. Schlauchdichtungen und Wasserabweiser aufstecken.
2. Kappen aufkleben.

1. Attach magnetic seal and water disperser.
2. Glue on cover caps.

